

APV26

ტრაპი 105x105/50 მმ გვერდითი გადინება, უჟანგავი ფოლადის ბადე, სველი ჩამკეტი

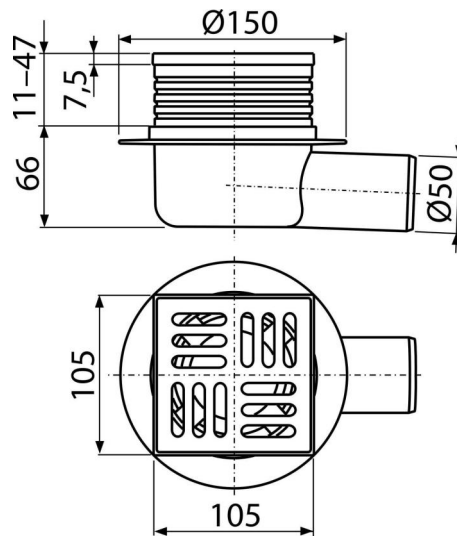

განმარტება

უბარიერო ხელმისაწვდომობისთვის იატაკის სიმაღლეზე წყლის გადინებისთვის სველი ნერტილებისა და სხვა ოთახებისთვის, სადაც სავარაუდოა ტრაპში წყლის ხშირი და რეგულარული გადინება

დამახასიათებელი

- გვერდითი კავშირი კანალიზაციის მილთან Ø50 მმ
- საიზოლაციო საყელო იატაკის ჰიდროიზოლაციის მარტივი მონტაჟისთვის
- მასალა: უჟანგავი ფოლადი AISI 304 , DIN 1,4301
- მასალა: პოლიპროპილენი, მდგრადია მექანიკური, ქიმიური და თერმული დაზიანების მიმართ
- ხელით, კანალიზაციის მილამდე მარტივად წმენდადი სიფონი
- უჟანგავი ფოლადის ბადე 102 x 102 x 5 მმ
- დადბლებული სამონტაჟო სიმაღლე
- სველი წყლის ჩამკეტი უსაფრთხოდ იცავს კანალიზაციიდან სუნის ამოსვლას
- რეგულირებადი საყელოს სიმაღლეზე 11-47 მმ

კომპლექტის შემადგენლობა

- ტრაპის ყელი 105 x 105 მმ
- უჟანგავი ფოლადის ბადე
- შუასადების კომპლექტი
- ტრაპის კორპუსი გვერდითი დამაკავშირებელი მილთან Ø50 მმ
- სველი წყლის ჩამკეტი

შეკვეთის ნომერი, ლოგისტიკური ინფორმაცია

კოდი	EAN	ნონა (ცალი შეფუთვა პლატაზე)	ზომები (ცალი შეფუთვა)	რაოდენობა (შეფუთვა პლატა)
APV26	8595580503765	0,38 9,56 172,9 კგ	250x100x190 590x430x390 მმ	25 400 (ცალი)

გარანტია **2/6 years *** ნორმები **EN 1253**

ტექნიკური მახასიათებლები

- მონტაჟის საერთო სიმაღლე 77-113 mm
- 50 mm
- წყლის ნაკადის სიჩქარე 32 l/min
- დატვირთვის კლასი K3 300 kg
- წყლის ჩამკეტი 25 mm