

# APV0010

წყლის ჩამკეტი სველი

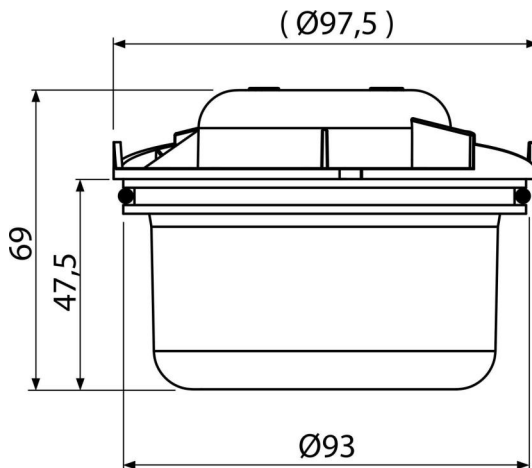

**განმარტება**

ტრაპებისთვის  
შენიშნის შიდა გამოყენებისთვის

**დამახასიათებელი**

- მასალა: პოლიპროპილენი, მდგრადია მექანიკური, ქიმიური და თერმული დაზიანების მიმართ
- სველი წყლის ჩამკეტი უსაფრთხოდ იცავს კანალიზაციიდან სუნის ამოსვლას

**კომპლექტის შემადგენლობა**

- წყლის ჩამკეტის კორპუსი
- შუასადები

**შეკვების ნომერი, ლოგისტიკური ინფორმაცია**

კოდი	EAN	ნონა (ცალი   შეფუთვა   პლატაჟი)	ზომები (ცალი   შეფუთვა)	რაოდენობა (შეფუთვა   პლატაჟი)
APV0010	8595580507473	0,09   4,46   144,9 კგ	98×70×98   590×240×390 მმ	50   1400 ცალი

**გარანტია**

2/2 years \*

**ნორმები**

EN 1253

**ტექნიკური მახასიათებლები**

- წნევასთან წყლის ჩამკეტის წინაღობა 480 Pa
- წყლის ნაკადი 46 l/min
- წყლის ჩამკეტი 51 mm