

# APV0020

კომბინირებული წყლის ჩამკეტი SMART

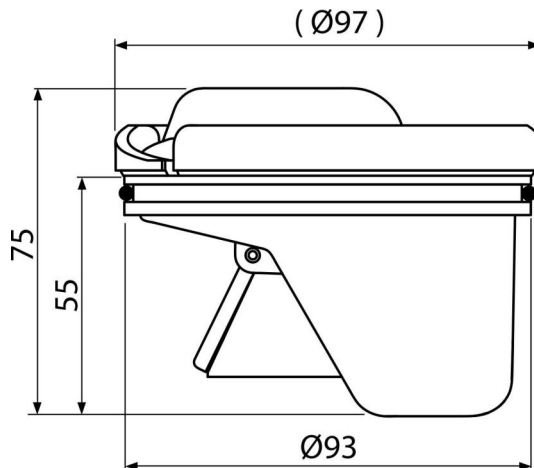

**განმარტება**

ტრაპებისთვის დახურული სივრცეებისთვის, სადაც არ არის მოსალოდნელი ტრაპების რეგულარული გამოყენება (სამრეცხაოები, საქვაბები, სარდაფები)

**დამახასიათებელი**

- მასალა: პოლიპროპილენი, მდგრადი მექანიკური, ქიმიური და თერმული დაზიანების მიმართ
- მექანიკური სახშობი და წყლის სვეტი ეფექტურად უზრუნველყოფენ კანალიზაციიდან სუნის ამოსვლის თავიდან აცილებას

**კომპლექტის შემადგენლობა**

- შუასადები
- შუასადების კომპლექტი
- წყლის ჩამკეტის კორპუსი

**შეკვეთის ნომერი, ლოგისტიკური ინფორმაცია**

კოდი	EAN	წონა (კალი   შეფუთვა   პლატაზე)	ზომები (კალი   შეფუთვა)	რაოდენობა (შეფუთვა   პლატა)
APV0020	8595580507497	0,49   24,53   706,7 კგ	98×75×98   590×240×390 მმ	50   1400 (კალი)

**გარანტია**

2/2 years \*

**ნორმები**

EN 1253

**ტექნიკური მახასიათებლები**

- წყლის ჩამკეტის ნინალობა
- წყლის ნაკადი 37 l/min