

# APV0030

წყლის ჩამკეტი მშრალი

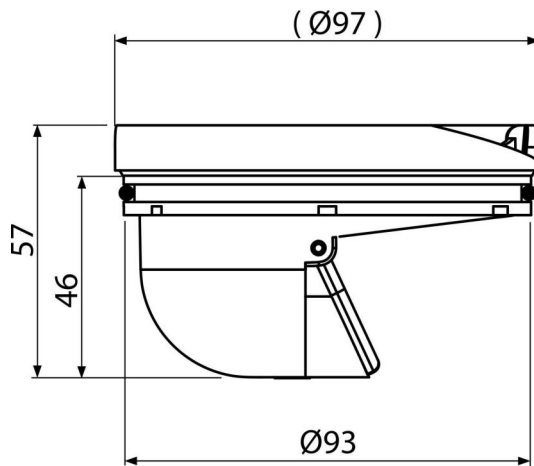

### განმარტება

ტრაპებისთვის  
შენიშნის გარე გამოყენებისთვის

### დამახასიათებელი

- მასალა: პოლიპროპილენი, მდგრადია მექანიკური, ქიმიური და თერმული დაზიანების მიმართ
- წყლის მშრალი ჩამკეტის მექანიკური ჩამკეტი ხელს უშლის კანალიზაციიდან სუნის ამოსვლას

### კომპლექტის შემადგენლობა

- შუასადები
- წყლის ჩამკეტის კორპუსი
- შუასადები

### შეკვითის ნომერი, ლოგისტიკური ინფორმაცია

კოდი	EAN	წონა (კალი   შეფუთვა   პლატაზე)	ზომები (კალი   შეფუთვა)	რაოდენობა (შეფუთვა   პლატა)
APV0030	8595580507510	0,07   3,61   121,1 კგ	98x58x98   590x240x390 მმ	50   1400 კალი

### გარანტია

2/2 years \*

### ნორმები

EN 1253

### ტექნიკური მახასიათებლები

- წყლის ჩამკეტის წინაღობა 270 Pa
- წყლის ნაკადი 57-62 l/min