

# APV0050

წყლის ჩამკეტი სველი შემდეგი მოდელებისთვის: APV26, APV26C

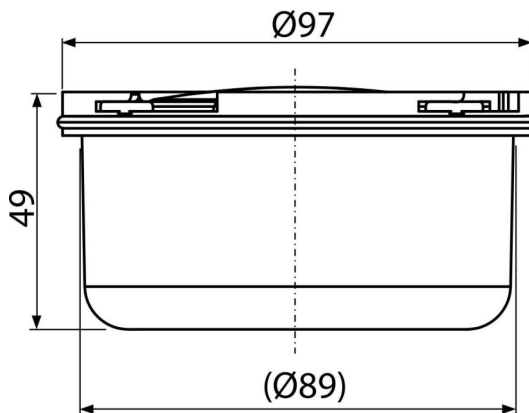

### განმარტება

ტრაპებისთვის APV26, APV26C

შენიშვნის შიდა გამოყენებისთვის

### დამახასიათებელი

- მასალა: პოლიპროპილენი, მდგრადია მექანიკური, ქიმიური და თერმული დაზიანების მიმართ
- სველი წყლის ჩამკეტი უსაფრთხოდ იცავს კანალიზაციიდან სუნის ამოსვლას

### კომპლექტის შემადგენლობა

- წყლის ჩამკეტის კორპუსი
- შუასადები

### ქიმიკეტის ნომერი, ლოგისტიკური ინფორმაცია

კოდი	EAN	ნონა (ცალი   შეფუთვა   პლატაზი)	ზომები (ცალი   შეფუთვა)	რაოდენობა (შეფუთვა   პლატა)
APV0050	8595580507534	0,07   3,59   120,5 კგ	98×50×98   590×240×390 მმ	50   1400 ცალი

გარანტია 2/2 years \*      საბაჟო კოდი 39269097      ნორმები EN 1253

### ტექნიკური მახასიათებლები

- წყლის ჩამკეტის წინაღობა 260 Pa
- წყლის ნაკადი 32 l/min
- წყლის ჩამკეტი 25 mm