

# AVZ103-R104

Vonkajší žlab 100 mm s kovovým rámom a pozinkovaným roštom C250

## Použitie

Pre odvodnenie profesionálneho parkovania pre osobné autá, peších zón, postranných pásov komunikácií a príslušných chodníkov

## Vlastnosti

- Početné rebrovanie pre pevnú fixáciu v okolitom materiále
- Kovové rámy vystužujúce hrany žlabu
- Kryt bočných strán možno použiť ako napojenie prítoku – Ø75 mm
- Materiál s UV stabilizátorom proti starnutiu, blednutiu a degradácii plastu
- Materiál: polypropylén plnený mastencom odolný proti mechanickému, chemickému a tepelnému poškodeniu
- Modulárny systém – voliteľné napojenie do tvaru „I“, „L“, „T“ alebo „X“
- Pozinkovaný mriežkový rošt – fixovaný v žlabe pomocou štyroch kusov nerezových skrutiek, veľkosť ôk 12x18 mm
- Príprava pre vloženie aretačných tyčí
- Pripravené na voliteľné použitie zápachovej uzávery s mriežkou pre zachytávanie nečistôt
- Prívod vody z boku žlabu na štyroch miestach – Ø50 mm
- Prepracovaný a pevný zámkový mechanizmus pre jednoduché spájanie jednotlivých žlabov
- Robustná konštrukcia – samonosná
- Ľahký prístup do žlabu – jednoduchá čistiteľnosť
- Zvislé napojenie na odpad Ø110 mm
- Systém zámkov dovoľuje jednoduché napájanie bez nutnosti ďalších prvkov

## Rozsah dodávky

- Inštalčná rozpera 2 ks
- Nerezové skrutky pre fixáciu roštu v žlabe 4 ks
- Pozinkovaný rošt – zvarok – trieda zaťaženia C250
- Telo žlabu s kovovým golierom

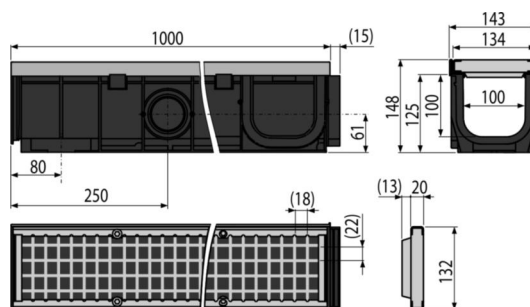
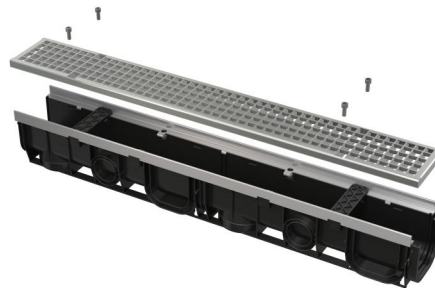

## Objednací kód, Logistické informácie

Kód	EAN	Hmotnosť (kus   balenie   paleta)	Rozmer (kus   balenie)	Množstvo (balenie   paleta)
AVZ103-R104	8595580511685	9,32   9,32   299,7 kg	148x1015x145   1800x1200x800 mm	1   30 ks

**Záruky** **Normy**  
2/6 rokov \* EN1433

## Technické parametre

- Celková stavebná výška 148 mm
- Odpadové potrubie priemer 110 mm
- Prietokový profil žlabu 95,3 cm<sup>2</sup>
- Trieda zaťaženia C250 25000 kg
- Vtokový prierez pozinkovaného roštu 659,2 cm<sup>2</sup>