

A114S/1120

Montažni ram za konzolnu WC školjku i senzor

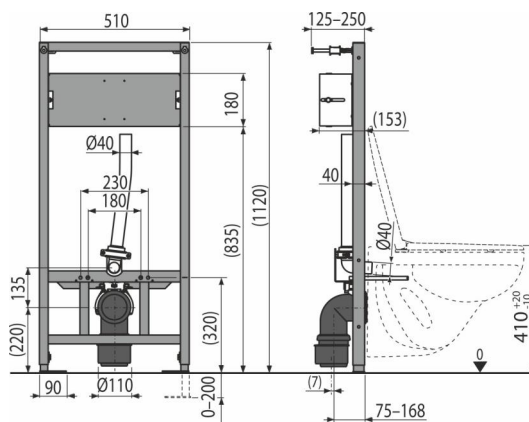

Primena

Za sisteme automatskog ispiranja - senzor

Za montažu ispred potpornog zida ili na konstrukciju od gips kartona sa

pripremom za montiranje ispiranja senzorom

Za zidne toalete s priključnim korakom od 180 mm ili 230 mm

Karakteristike

- Okvir omogućava ankerisanje na zasebnu dovoljno čvrstu pregradu od gipsanih ploča, ispred nosećeg zida
- Materijal: metal presvučen prahom
- Podesive nožice za ankerisanje i sistem opružne brave, dometa 0–200 mm
- Pripremljen za spajanje nosača sa konverzijom DG 1/2" za daske za bide i sprejeve
- Univerzalni držač senzora - kompatibilan sa drugim vrstama senzora

Obim isporuke

- Materijal za pričvršćivanje za učvršćenje WC školjke: navojna šipka M12 - 2 kom, podloške - 4 kom, poklopac - 2 kom, navrtka - 2 kom, štitnik navoja - 2 kom
- Set za fiksiranje: vijak $\varnothing 8 \times 60$ - 4 kom, tipla $\varnothing 12$ - 4 kom
- Set kolena odvoda HT 90/110 polipropilen
- Spoj za dovod vode do WC školjke HT 40
- Nosač za montiranje senzora
- Samonoseći okvir
- Cev za dovod vode u WC školjku iz uređaja za ispiranje HT40

Broj porudžbine, Logističke informacije

Šifra	EAN	Težina (komad pakovanje paleta)	Dimenzije (komad paleta)	Količina (pakovanje paleta)
A114S/1120	8595580518585	12,93 12,93 214,0 kg	1125×515×75 1125×515×75 mm	1 15 kom

Garancije

2/15 godina *

Tehničke specifikacije

- Test opterećenja 400 kg