

APV0060

APV26, APV26C -ის მშრალი წყლის ჩამკეტი

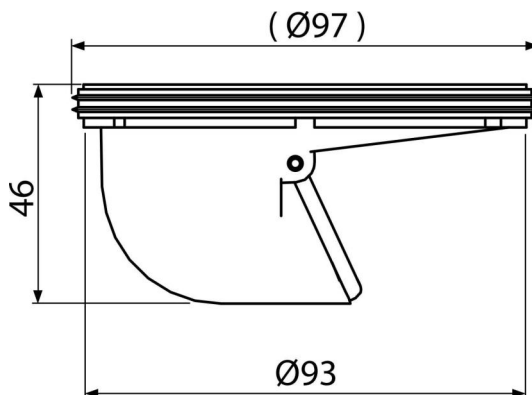

განმარტება

ტრაპებისთვის APV26, APV26C

შენიშვნა გარე გამოყენებისთვის

დამახასიათებელი

- მასალა: პოლიპროპილენი, მდგრადია მექანიკური, ქიმიური და თერმული დაზიანების მიმართ
- წყლის მშრალი ჩამკეტის მექანიკური ჩამკეტი ხელს უშლის კანალიზაციიდან სუნის ამოსვლას

კომპლექტის შემადგენლობა

- წყლის ჩამკეტის კორპუსი
- შუასადები

შეკვეთის ნომერი, ლოგისტიკური ინფორმაცია

კოდი	EAN	ნონა (ცალი შეფუთვა პლატაზე)	ზომები (ცალი შეფუთვა)	რაოდენობა (შეფუთვა პლატა)
APV0060	8595580531508	0,07 3,39 114,9 კგ	98×46×98 590×240×390 მმ	50 1400 ცალი

გარანტია

2/2 years *

ნორმები

EN 1253

ტექნიკური მახასიათებლები

- წყლის ჩამკეტის წინაღობა 260 Pa
- წყლის ნაკადი 57-62 l/min