

# AVZ103-R403

Odwodnienie zewnętrzne 100 mm z obramowaniem metalowym, ruszt kompozytowy, C250

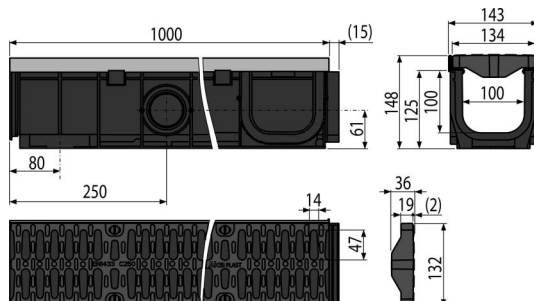
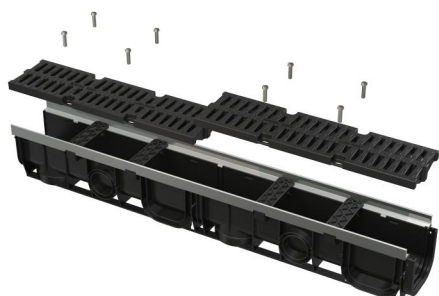

## Zastosowanie

Do odwodnienia: parkingów dla samochodów osobowych, stref dla pieszych, dróg i pasów bocznych oraz przyległych chodników.

## Cechy

- Liczne przetłoczenia do lepszego zamocowania w otaczającym materiale
- Zaślepki końcowe mogą być użyte jako łącznik dopływu – DN 75 mm
- Materiał ze stabilizatorem UV zapobiegające blaknięciu, starzeniu i degradacji tworzywa
- Materiał: polipropylen wypełniony talkiem, odporny na uszkodzenia mechaniczne, chemiczne i termiczne
- System modułowy – możliwość połączenia w kształcie „I”, „L”, „T” lub „X”
- Otwory do włożenia prętów blokujących
- Przygotowany do opcjonalnego zastosowania syfonu z kratką wylapującą zanieczyszczenia
- Podłączenia dopływów z boku odpływu, w czterech miejscach – Ø50 mm
- Solidny mechanizm blokujący, do prostego połączenia poszczególnych odwodnień
- Solidna konstrukcja – samonośna
- Żeliwny ruszt – mocowany w odwodnieniu za pomocą 8 śrub ze stali nierdzewnej, szerokość szczeliny wlotowej 14 mm
- Łatwy dostęp do odpływu – łatwe czyszczenie
- Odpływ pionowy Ø110 mm
- System pozwala na łatwą blokadę połączenia bez dodatkowych elementów

## Zakres dostawy

- Rozpórka instalacyjna 4 szt
- Ruszt kompozytowy – 2x0,5 m – klasa obciążenia C250
- Śruby do mocowania rusztu w odwodnieniu 8 szt
- Korpus odwodnienia z metalowym kołnierzem

## Numer zamówienia, Informacje logistyczne

Kod	EAN	Waga (sztuka   pakowanie   paleta)	Wymiary (sztuka   pakowanie)	Ilość (pakowanie   paleta)
AVZ103-R403	8595580547752	6,15   6,15   389,0 kg	150x1015x145   mm	1   60 szt

Gwarancje Normy  
2/6 lat \* EN 1433

## Dane techniczne

- Całkowita wysokość zabudowy 148 mm
- Rozmiar rury odpływowej 110 mm
- Profil przepływu w odwodnieniu 95,3 cm<sup>2</sup>
- Klasa obciążenia 25000 kg
- Wlot rusztu kompozytowego 364,1 cm<sup>2</sup>