

# A104/1120

## Montagerahmen für Waschbecken

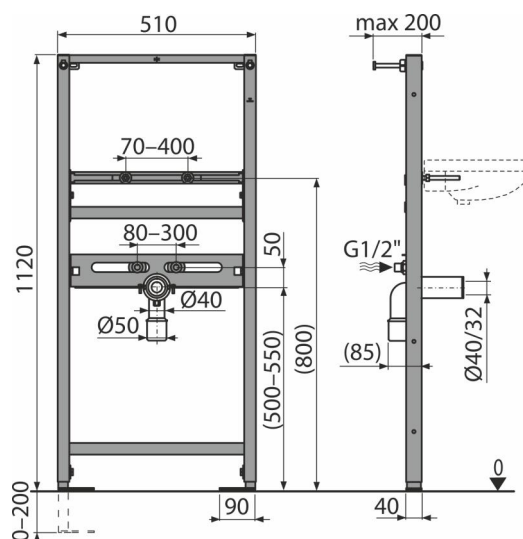

### Anwendung

- Für den Einbau von vorne zu tragende Wand oder in Gipskartonkonstruktionen
- Für Montage der stehenden Armatur
- Für hängendes Waschbecken

### Eigenschaften

- Die Rahmenkonstruktion ermöglicht eine Verankerung in ausreichend tragende Gipskartonkonstruktion oder vor tragender Wand
- Material: Metall pulverbeschichtet
- Einstellbare Ankerschenkel mit einer Bremse im Bereich von 0 bis 200 mm
- Befestigungsdistanz des Wasseranschlusses 80-300 mm
- Selbsttragender Rahmen
- Variable einstellbare Sprossen

### Verpackungsinhalt

- Befestigungsmaterial für Waschbecken: Schraube M10x100 - 2 Stück
- Befestigungsset: Schraube Ø8x60 - 4 Stück, Dübel Ø12 - 4 Stück
- Gehäusen von Befestigungsmaterial
- Anschlussverschraubung G1/2"-G1/2"
- Rahmen

### Bestellnummer, Logistische Informationen

Code	EAN	Gewicht (stück   menge   palette)	Maße (stück   menge)	Verpackung (menge   palette)
A104/1120	8595580551544	8,26   8,26   267,9 kg	1125x515x75   1125x515x75 mm	1   30 Stk.

### Die Garantien

2/15 Jahre \* **Normen**  
EN 14688

### Technische Parameter

- Belastungsprüfung 150 kg