

A104AVS/1120

Rama montażowa do umywalki i baterii z zabudowanym syfonem

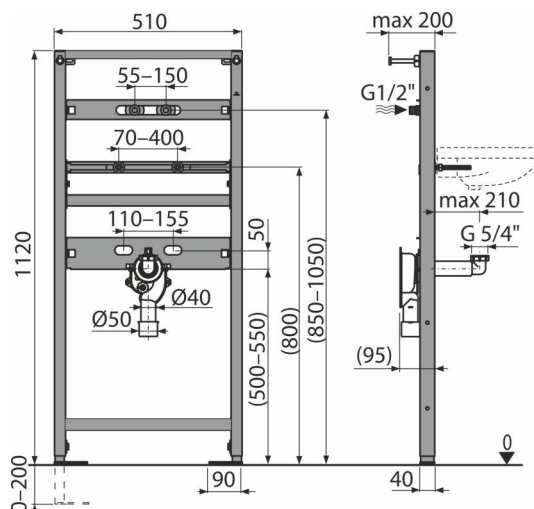

Zastosowanie

Do montażu armatury ściennej
Do montażu przed ścianą nośną lub zabudowy w ścianach z karton-gipsu
Do umywalki wiszącej ze zintegrowanym syfonem

Cechy

- Zintegrowany wbudowany syfon zawarty w opakowaniu
- Budowa ramy pozwala na zakotwiczenie w konstrukcji płyt gipsowo-kartonowych lub do ściany nośnej
- Materiał: metal malowany proszkowo
- Regulowane nogi kotwiące z hamulcem w zakresie 0–200 mm
- Rama samonośna
- Regulowane rozpórki

Zakres dostawy

- Elementy mocujące do mocowania umywalki: śruba M10×100 – 2 szt
- Zestaw mocujący: śruba Ø8×60 – 4 szt, kołek Ø12 – 4 szt
- Zaślepki mocowania
- Śrubunek G1/2"–G1/2"
- Rama
- Wbudowany syfon A873

Numer zamówienia, Informacje logistyczne

Kod	EAN	Waga (sztuka pakowanie paleta)	Wymiary (sztuka pakowanie)	Ilość (pakowanie paleta)
A104AVS/1120	8595580552688	9,47 9,47 304,0 kg	1125×515×75 1125×515×75 mm	1 30 szt

Gwarancje	Kod celny	Normy
2/15 lat *	73089098	EN 274

Dane techniczne

- Syfon 50 mm
- Test wytrzymałości 150 kg