

# A104B/1120

Монтажна рамка за стенен смесител

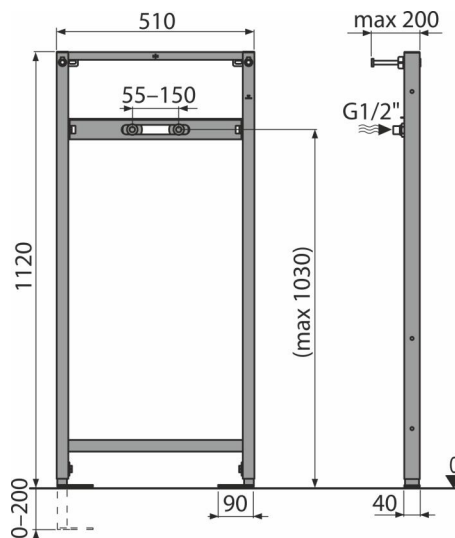

## Приложение

За монтаж на стенни фитинги

За монтиране пред опорна стена или към конструкция от гипсокартон

## Характеристики

- Рамката позволява за инсталирането към отделна достатъчно здрава преграда от гипсокартон, пред носещата стена
- Материал: прахово боядисан метал
- Регулируеми анкерни крачета и пружинна заключваща система, с обхват 0-200 мм
- Самоносеща се рамка
- Регулируеми по височина прегради

## Обхват на доставката

- Комплект за фиксиране: винт  $\varnothing 8 \times 60$  - 4 бр, дюбел  $\varnothing 12$  - 4 бр
- Свързващи фитинги G1 / 2" - G1 / 2"
- Монтажни рамки

## Продуктов код, Логистична информация

Код	EAN	Тегло (брой   опаковка   палет)	Размери (брой   опаковка)	Количество (опаковка   палет)
A104B/1120	8595580552695	7,23   7,23   236,9 кг	1125x515x75   1125x515x75 мм	1   30 бр

Гаранция      Митнически код      Норми  
2/15 гаранция \*      73089098      EN 14688

## Технически спецификации

- Тест за натоварване 150 kg