

A104B/1120

Montagerahmen für Wasserarmatur

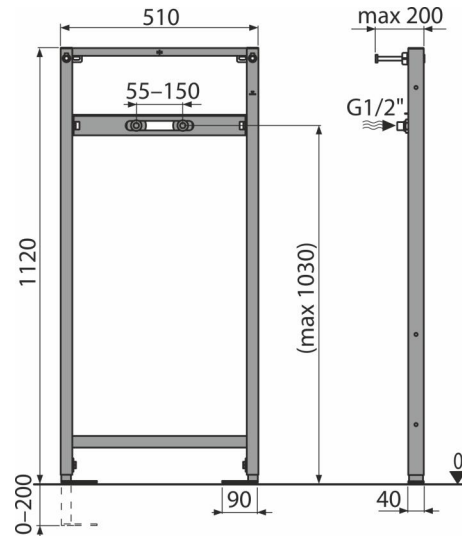

Anwendung

Für die Montage von Wandarmatur
Für den Einbau von vorne zu tragende Wand oder in Gipskartonkonstruktionen

Eigenschaften

- Die Rahmenkonstruktion ermöglicht eine Verankerung in ausreichend tragende Gipskartonkonstruktion oder vor tragender Wand
- Material: Metall pulverbeschichtet
- Einstellbare Ankerschenkel mit einer Bremse im Bereich von 0 bis 200 mm
- Selbsttragender Rahmen
- Variable einstellbare Sprossen

Verpackungsinhalt

- Befestigungsset: Schraube Ø8x60 - 4 Stück, Dübel Ø12 - 4 Stück
- Anschlussverschraubung G1/2"-G1/2"
- Rahmen

Bestellnummer, Logistische Informationen

Code	EAN	Gewicht (stück menge palette)	Maße (stück menge)	Verpackung (menge palette)
A104B/1120	8595580552695	7,23 7,23 236,9 kg	1125x515x75 1125x515x75 mm	1 30 Stk.

Die Garantien

2/15 Jahre *

Normen

EN 14688

Technische Parameter

- Belastungsprüfung 150 kg