

# A104B/1120

## Rama montażowa do baterii

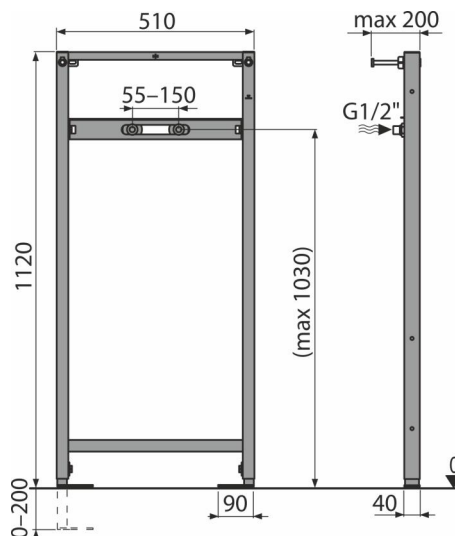

### Zastosowanie

Do montażu armatury ściiennej  
Do montażu przed ścianą nośną lub zabudowy w ścianach z karton-gipsu

### Cechy

- Budowa ramy pozwala na zakotwiczenie w konstrukcji płyt gipsowo-kartonowych lub do ściany nośnej
- Materiał: metal malowany proszkowo
- Regulowane nogi kotwiące z hamulcem w zakresie 0-200 mm
- Rama samonośna
- Regulowane rozpórki

### Zakres dostawy

- Zestaw mocujący: śruba  $\varnothing 8 \times 60$  – 4 szt, kołek  $\varnothing 12$  – 4 szt
- Śrubunek G1/2"-G1/2"
- Rama

### Numer zamówienia, Informacje logistyczne

Kod	EAN	Waga (sztuka   pakowanie   paleta)	Wymiary (sztuka   pakowanie)	Ilość (pakowanie   paleta)
A104B/1120	8595580552695	7,23   7,23   236,9 kg	1125x515x75   1125x515x75 mm	1   30 szt

<b>Gwarancje</b>	<b>Kod celny</b>	<b>Normy</b>
2/15 lat *	73089098	EN 14688

### Dane techniczne

- Test wytrzymałości 150 kg