

# A104B/1120

## Montážny rám pre batériu

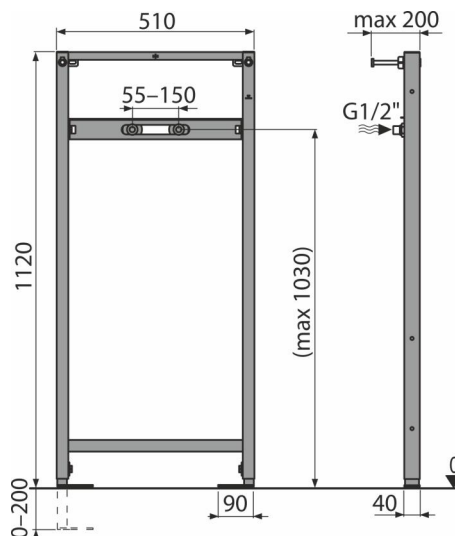

### Použitie

Pre montáž nástennej armatúry  
Pre montáž pred nosnú stenu alebo do sadrokartónovej konštrukcie

### Vlastnosti

- Konštrukcia rámu dovoľuje ukotvenie k samostatnej, dostatočne nosnej sadrokartónovej priečke alebo pred nosnú stenu
- Materiál: kov ošetrený práškovou farbou
- Nastaviteľné kotviace výsuvné nohy s brzdou v rozmedzí 0–200 mm
- Samonosný rám
- Výškovo nastaviteľné priečky

### Rozsah dodávky

- Fixačný materiál: vrut Ø8×60 mm – 4 ks, hmoždinka Ø12 mm – 4 ks
- Pripojovacie skrutkovanie G1/2"–G1/2"
- Rám

### Objednací kód, Logistické informácie

Kód	EAN	Hmotnosť (kus   balenie   paleta)	Rozmer (kus   balenie)	Množstvo (balenie   paleta)
A104B/1120	8595580552695	7,23   7,23   236,9 kg	1125×515×75   1125×515×75 mm	1   30 ks

Záruky	Colný kód	Normy
2/15 rokov *	73089098	EN 14688

### Technické parametre

- Závažová skúška 150 kg