

P156Z-ECO-1900

Cot dublu DN40/32 / 8-23 cu supapa

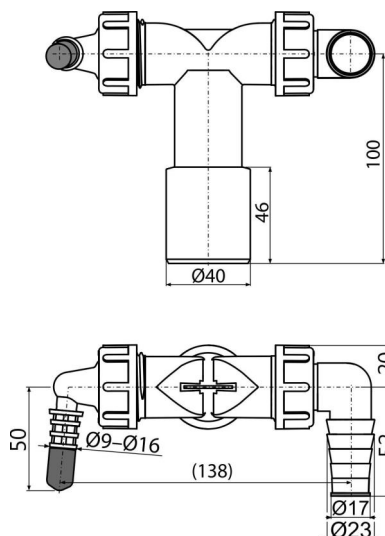
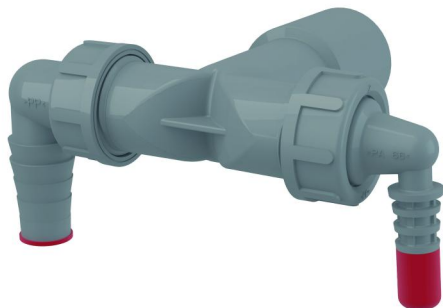

Aplicație

Pentru conectarea de până la două aparate
Pentru mașini de spălat și alte sifoane
Conectează diverse aparate la conducta de evacuare.

Caracteristici

- Doi conectori pentru diverse aparate electrice – mașini de spălat rufe, mașini de spălat vase, uscătoare, boilere, aer condiționat, aparate de recuperare a căldurii, etc.
- Supapele cu partiție servesc la direcționarea fluxului de apă la scurgere
- Material: polipropilena reciclată
- Încălzire redusă de carbon
- Conectare directă la HT DN40 / DN32 - nu este nevoie de un alt sifon atunci când instalați aparate de uz casnic suplimentar
- Produse în Republica Cehă
- Proces de producție zero de CO₂ euri
- Dopul de culoare roșie este utilizat pentru blocarea conectorului, în cazul în care acesta nu este utilizat

Conținutul pachetului

- Cot 17-23 mm - 1 buc, Cot 8-16 mm 1 buc
- Conector
- Garnitură
- Garnituri conector 2 buc
- Dop 1 buc
- SUPAPĂ ANTI-RETUR 2 buc

Detalii pentru comandă, Informații logistice

Cod	EAN	Greutate (buc ambalare palet)	Dimensiuni (buc ambalare)	Cantitate (ambalare palet)
P156Z-ECO-1900	8595580582593	0,11 5,53 108,4 kg	125x72x94 590x390x240 mm	50 800 buc

Garanție

2/2 ani

Parametrii tehnici

- Racord furtun 8-16 mm
- Racord furtun 17-23 mm
- Dimensiunea filetelui pentru racordarea sifonului 1 "